

Double Broyeur 1200x940

Caractéristiques techniques

Puissance moteurs totale : Arbres de déchiquetage :	30 KW / 50 Hz 2 x 15 KW / 400V-TRI
Poids du bloc avec réducteurs	3000 kg
Type de couteaux	1 Dent / ép 40 mm ø ext 407 mm / Qté : 28
Peigne fixe	ép dent : 40 mm
Section de travail	1200 x 1200
Couple de déchiquetage	2 x 8384 N.m
Vitesse arbres déchiquetage	11 Trs/min
Etanchéité des organes - Réducteurs - Roulements	2 parois de décompression de part et d'autre de l'outil de coupe



Exemples de débits

Poche 1 m 3	~ 600 kg / h
Bidon 200 L	~ 800 kg / h
Conteneur 660 L (sans métal)	~ 800 kg / h

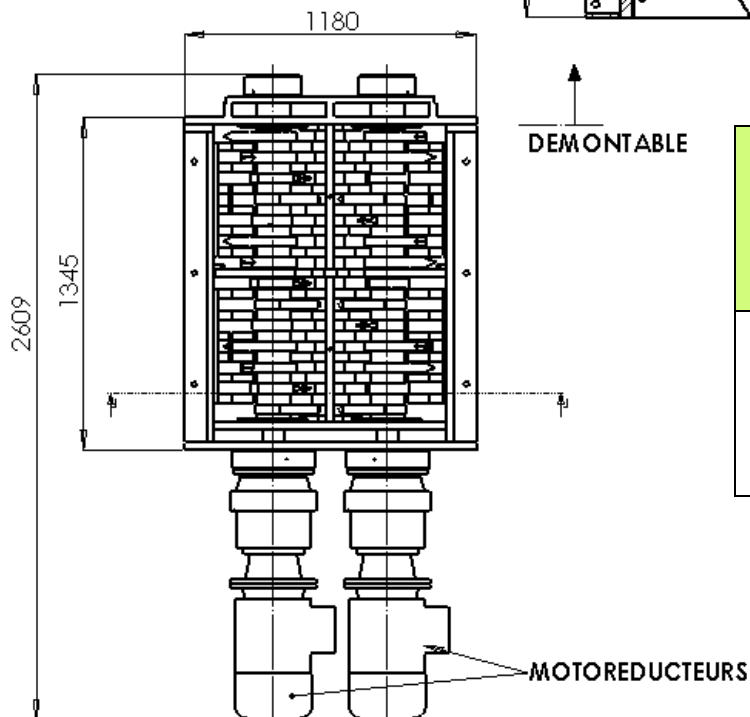
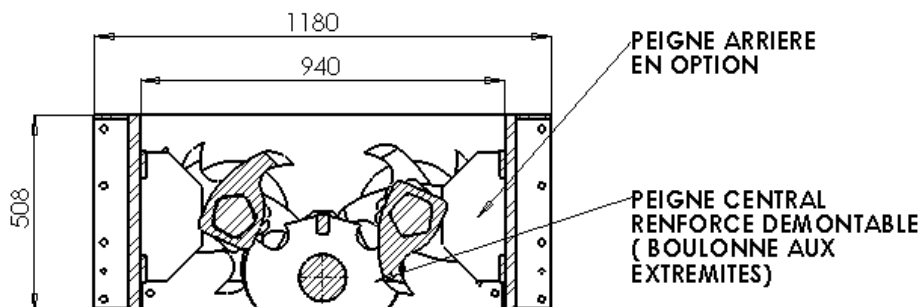

Type de chargement	- Tapis - Vis sans fin - Releveur basculeurs de conteneur - Manuel
Type d'évacuation du broyats	- conteneurs - tapis - vis sans fin - système séparation liquide solide

Rue du Progrès – Zone d'activités de la Croix Danet – BP 7 – 44140 GENESTON (FRANCE)

Téléphone 00 33 (0) 240 261 316 – Télécopie 00 33 (0) 240 261 298

www.ecp-group.com - E-mail : commercial@ecp-group.com