

PBV 100 / 200

Caractéristiques techniques

Rendement horaire	6 à 10 balles
Ligaturage par 2 x 2 liens souples	
Ejection semi-automatique	
Pression compactage	16 tonnes
Temps de cycle	28 secondes
Puissance électrique	4kW/380 V-TRI/7A
Poids	1550 kg

Dimensions

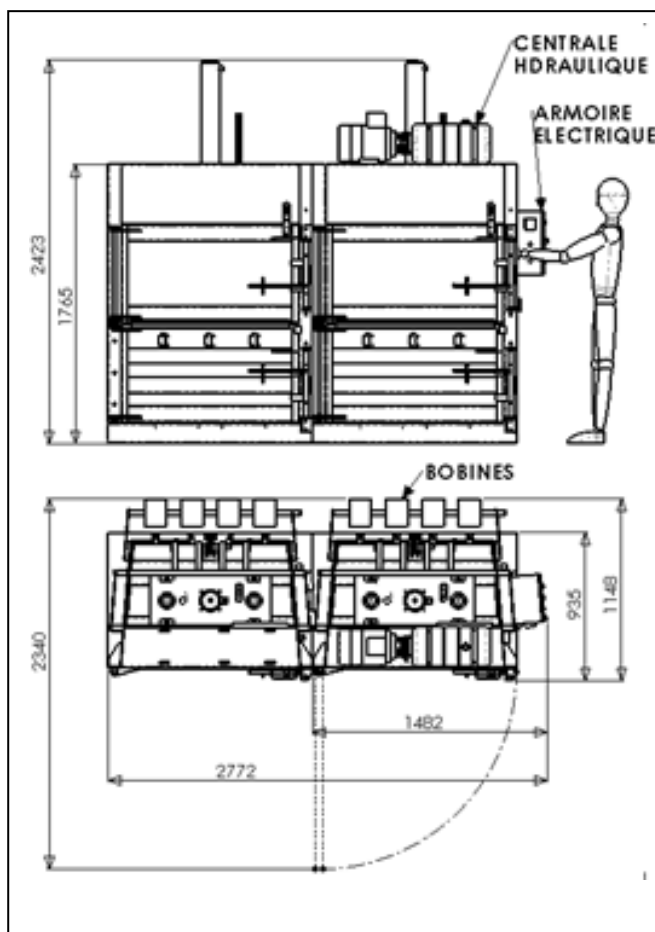

Caractéristiques générales

Poids des balles	100 à 200 kg
Dimension des balles	1150 x 750 x 600
Dimension du caisson	1150 x 750 x 1235
Ouverture du chargement	1150 x 600
Surface nécessaire	3300 x 2650

Equipements

Machine livrée avec 2 mètres de câble 4G1.5 carré
Ensemble réalisé en acier recouvert d'une peinture époxy

Conformité CE

Les machines ECP Group sont équipées des sécurités électriques et conçues dimensionnellement pour être conformes à la législation du travail et aux normes CE

Protection à prévoir sur votre arrivée électrique

Un disjoncteur Courbe D – 10A

Rue du Progrès – Zone d'activités de la Croix Danet – BP 7 – 44140 GENESTON (FRANCE)
Téléphone 00 33 (0) 240 261 316 – Télécopie 00 33 (0) 240 261 298
www.ecp-group.com - E-mail : commercial@ecp-group.com