



# DB 2X7.5 KW

CAGE FIXE

POUR CONTENEUR DE 750L

## Caractéristiques techniques :

|                                      |                                    |
|--------------------------------------|------------------------------------|
| <b>Puissance</b>                     | <b>2x7.5KW (10CV)/380V-TRI/32A</b> |
| <b>Section d'entrée de la trémie</b> | <b>840 x 600 mm</b>                |
| <b>Section de broyage</b>            | <b>840 x 620 mm</b>                |
| <b>Vitesse arbre de coupe</b>        | <b>20 tr / min</b>                 |
| <b>Couple de sortie</b>              | <b>2 x 3850 N / mètre</b>          |
| <b>Poids</b>                         | <b>1600 kg</b>                     |

## Equipements :

|                                                                          |
|--------------------------------------------------------------------------|
| <b>Châssis entièrement galvanisé à chaud</b>                             |
| <b>Corps de coupe en aciers spéciaux, recouvert d'une peinture époxy</b> |
| <b>Hotte de chargement en inox</b>                                       |
| <b>Machine livrée avec 3 mètres de câble 4G10 carré</b>                  |
| <b>Bras repositionneur de déchets</b>                                    |

## Conformité CE :

Les boyeurs ECP Group sont équipés des sécurités électriques  
et conçus dimensionnellement pour être conformes à la législation  
du travail et aux normes CE

## Protection à prévoir sur votre arrivée électrique :

Un disjoncteur Courbe D - 40A



## Dimensions

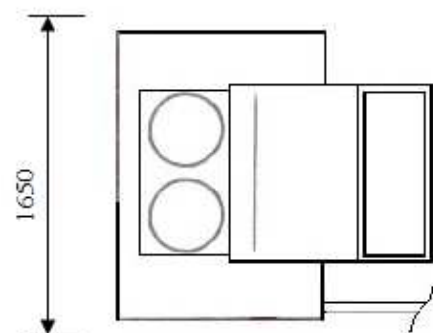
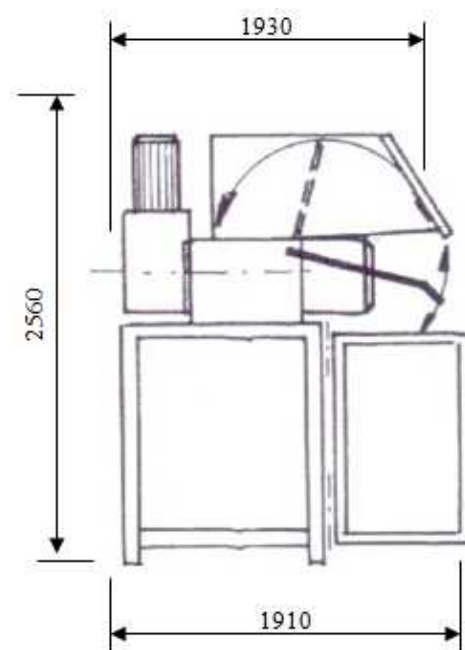

Rue du Progrès – Zone d'activités de la Croix Danet – BP 7 – 44140 GENESTON (FRANCE)

Téléphone 00 33 (0) 240 261 316 – Télécopie 00 33 (0) 240 261 298

[www.ecp-group.com](http://www.ecp-group.com) - E-mail : [commercial@ecp-group.com](mailto:commercial@ecp-group.com)