



# PBF 20 / 30

## Caractéristiques techniques

Rendement horaire	3 à 5 balles
Ligaturage par 2 liens souples	
Ejection par un chariot	
Pression compactage	Jusqu'à 5 tonnes
Temps de cycle	28 secondes
Puissance électrique	1.5kW / 380 V-TRI / 3.5A
Poids	390 kg

## Dimensions

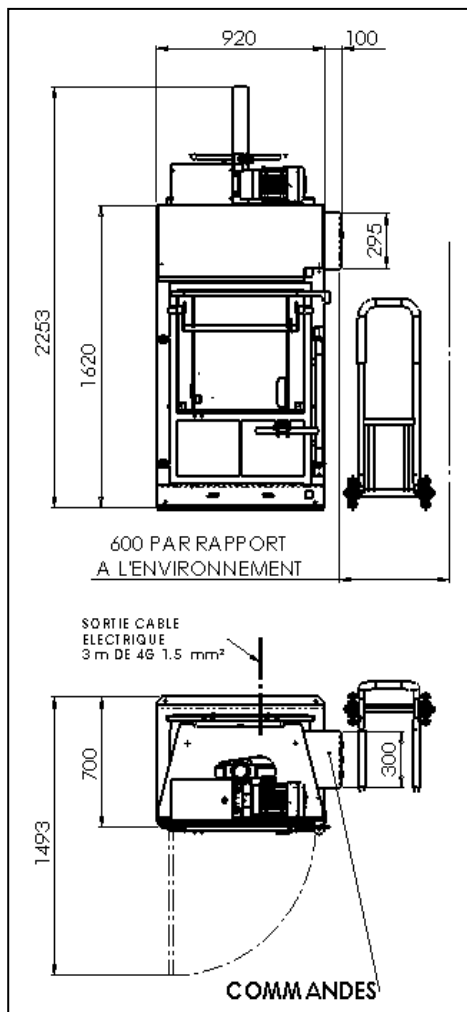

## Caractéristiques générales

Poids des balles	20 à 50 kg
Dimension des balles	700 x 500 x 450
Dimension du caisson	700 x 500 x 1080
Ouverture du chargement	700 x 600
Surface nécessaire	1600 x 1700

## Equipements

Machine livrée avec 2 mètres de câble 4G1.5 carré  
Ensemble réalisé en acier recouvert d'une peinture époxy

## Conformité CE

Les machines ECP Group sont équipées des sécurités électriques et conçues dimensionnellement pour être conformes à la législation du travail et aux normes CE

## Protection à prévoir sur votre arrivée électrique

Un disjoncteur Courbe D – 6A

Rue du Progrès – Zone d'activités de la Croix Danet – BP 7 – 44140 GENESTON (FRANCE)

Téléphone 00 33 (0) 240 261 316 – Télécopie 00 33 (0) 240 261 298

[www.ecp-group.com](http://www.ecp-group.com) - E-mail : [commercial@ecp-group.com](mailto:commercial@ecp-group.com)